



Фильтр-регулятор из алюминиевого сплава без содержания меди с соединением NPT 1/4" – Серия FR

Copper free aluminum alloy 1/4" NPT filter regulator - FR serie

- Подходит для автоматизированного оборудования, для применения на берегу, в прибрежных водах, в медицине, фармацевтической и пищевой промышленности
- Полная отслеживаемость материалов
- Превосходная стабильность и воспроизводимость
- Точность настроек и высокая пропускная способность
- ATEX 2014/34/UE  II 2G Ex h IIC T6/T5 Gb X
II 2D Ex h IIIC T85°C/T100°C Db X
-  &  одобрено / IP66 / SIL3

• Suitable to automation equipment, to onshore, offshore, pharmaceutical, medical and food applications

• Full material traceability

• Excellent stability and repeatability

• Accurate adjustment and high flow capacity

• ATEX 2014/34/UE  II 2G Ex h IIC T6/T5 Gb X

II 2D Ex h IIIC T85°C/T100°C Db X

•  &  approved / IP66 / SIL3

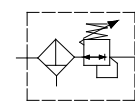

Manual Drain Relieving

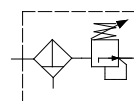

Manual Drain Non Relieving

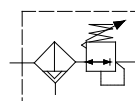

Automatic Drain Relieving

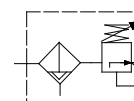

Automatic Drain Non Relieving

Среда / Media	Сжатый воздух, инертные газы, низко- и высокосернистые газы
Резьба на входе / Port thread	1/4" NPT
Разъем для манометра Gauge Connection	1/8"NPT (1/4"NPT опция)
Макс. давление на входе Max inlet pressure	25бар (Версия с автоматическим сливом 16 бар)
Фильтрующий элемент Filtering element	3, 5, 25, 40 микрон AISI316
Дренажный клапан / Drain valve	ручной или автоматический
Расход (@10 бар на входе, 6 бар – регулируемый, дельта P = 1 бар) / Flow Rate	940 дм3/ мин Cv = 0,9
Рабочая температура Working Temperature	-20°C up to 80°C (NBR); -25°C up to 90°C (FKM); -40°C up to 80°C (EPDM); -60° up to 90°C (FVMQ)*
Регулируемое давление Regulated pressure	0.2/2, 0.2/4, 0.4/8, 0.4/10, 0.4/12bar

Во избежание обледенения при температуре ниже +2°C (+35°F) подаваемый воздух должен быть достаточно сухим.

*Специальная версия в HNBR для температур от -60°C, подходит для газа

Обеспечивает превосходное качество регулирования в широком спектре применений. Прочность и устойчивость к коррозии – выполнен из отлитого под давлением алюминиевого сплава без содержания меди и нержавеющей стали AISI304/316. Компактная упаковка / It provides excellent regulation and filtering for a wide range of applications. Rugged and corrosion-resistant – made of copper free aluminium alloy and AISI304/316 stainless steel. Compact small package size

КОНСТРУКЦИОННЫЕ МАТЕРИАЛЫ	Building Materials
Корпус, колпак, чаша из алюминиевого сплава в тропическом исполнении	Body, bonnet, bowl in tropicalized aluminum
нержавеющей стали, Регулировочный винт, Кронштейн, замок, гайки для панельного монтажа и крепежные винты внутренние элементы из	Internals, adjustment screw, bracket, lock and panel nuts, fixing screws in stainless steel
Фильтрующий элемент из нержавеющей стали AISI316 на 3, 5, 25 и 40 микрон	3, 5, 25 & 40 micron filtering element in AISI316 stainless steel
Мембрана, Уплотнители из эластомера	Diaphragm & seals in elastomer

Общие размеры Overall dimension

Ручной дренаж Manual drain

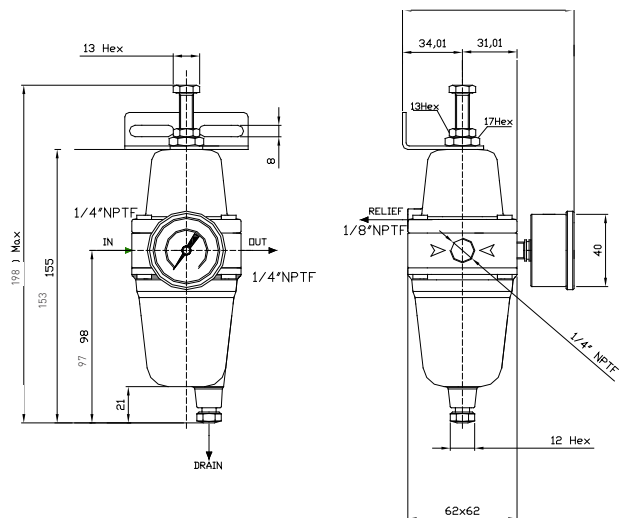

Характеристики потока Flow characteristics

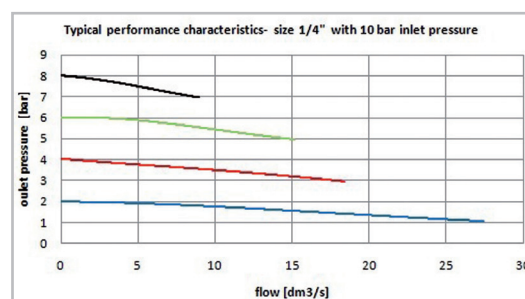

Автоматический дренаж Automatic drain

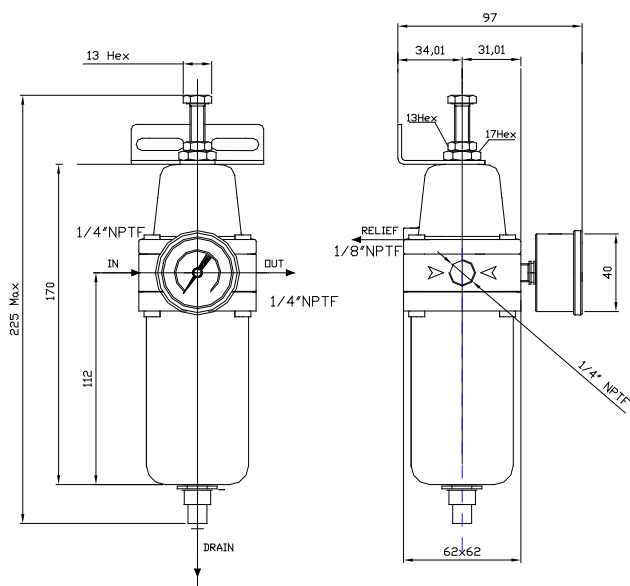

Примечание для автоматического слива::

- Макс. давление на вход ≤ 16бар
- не рекомендуется для T < 2°C

Note for automatic drain:

- max inlet pressure 16bar
- not recommended for T < 2°C

Дополнительные принадлежности и комплект для ремонта Accessories and repair kit

Комплект для проведения технического обслуживания и ремонта / Maintenance kit	Позиции / Items K-FR04- *-AL- **
Манометр DN40 мм, полностью из алюминия Бар+фунтов на кв. дюйм+диапазон кПа Pressure gauge DN40mm, all AL Bar+psi+kpa range	0-2bar MBSNP4S2PN3S 0-4bar MBSNP4S2PN05 0-10bar MBSNP4S2PN07
Кронштейн / Bracket	SQ-FR04
Anti-tamper kit / Kit anti-manomissione	KTAM04-08

* Относится к варианту фильтрующего элемента: 1→5 микрон 2→25 микрон 3→40 микрон 5→3 микрон

** Относится к типу уплотнителей: FK→FKM NB→NBR LT→EPDM FL→FVMQ HN→HNBR

Информация для заказа - Фильтр-регулятор

Ordering information - Filter Regulators

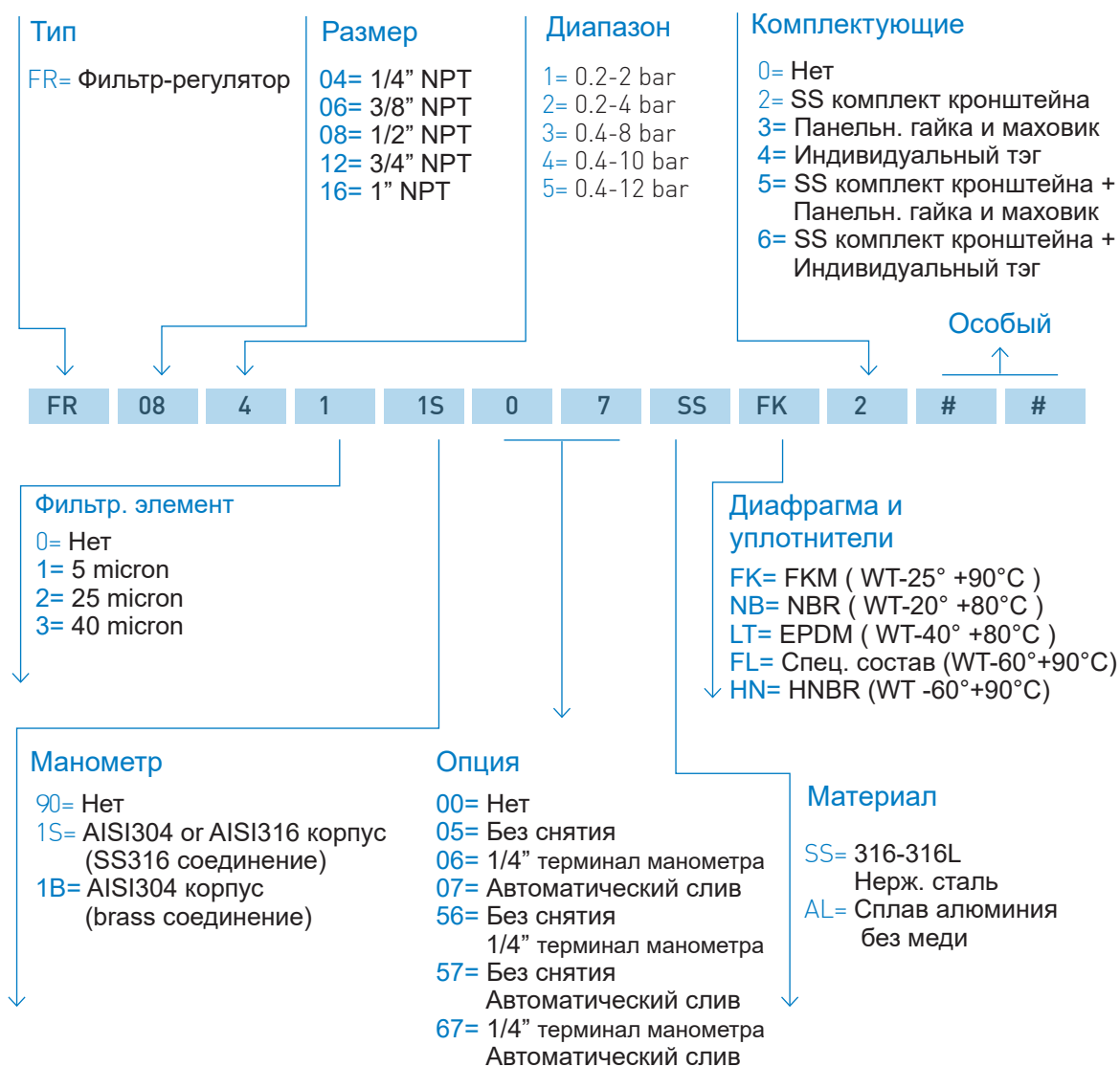

01-FR/22A